

# Ambulanzflugzeug Piper Cheyenne IIIA

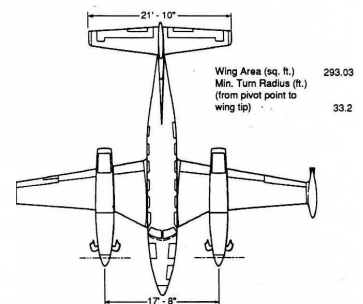

(Beispiel des eingesetzten Luftfahrzeugtyps; Original MAS Equipment)

- Hersteller : Piper Aircraft Company, Vero Beach FL, USA
- Luftfahrzeug Muster : PA 42 – 720 „Cheyenne IIIA“
  
- Beschreibung : zuverlässiges, zweimotoriges, Turbinen – Propellerflugzeug mit Druckkabine und moderner Avionik
  
- Luftfahrtunternehmen : deutsch lizenzierte Unternehmen nach JAA / EASA
  
- Triebwerke : 2 x Pratt & Whitney PT6-A61 Propeller-Turbine (je 720 PS)
- Reisegeschwindigkeit : 530 km/h
- Max. Flughöhe : 10.700 m
- Reichweite ohne Tankstop : 2600 km
- Erforderliche Startbahn : min. 700 m
  
- Besatzung : 2 Beruf- / Verkehrspiloten  
1 Notarzt  
1 Rettungsassistent / (Fach-) Krankenpfleger
  
- Transportkapazität : 1 liegender Intensivpatient, 1 Begleitperson  
oder  
1 liegender + 1 sitzender Patient

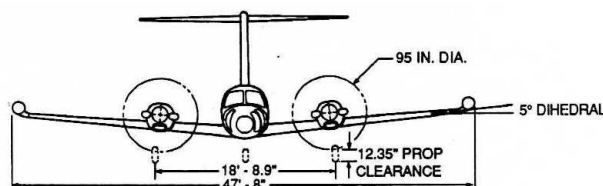
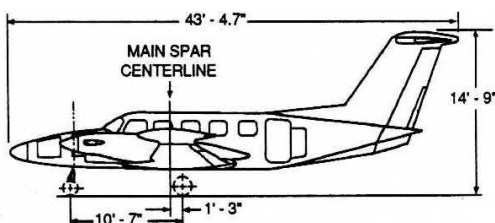

Wing Area (sq. ft.) 293.03  
Min. Turn Radius (ft.) (from pivot point to wing tip) 33.2